



**NowyStyl**

Vapaa

Let's make your space together



# Vapaa

What do a training room, a formal meeting space or a canteen have in common? All of these spaces serve and support communication. Everyone can use them, regardless of their position. We need meetings, opportunities to integrate with others and sometimes a moment to relax and take a break from the tasks at hand. There is no hierarchy here, but absolute equality, because a chair is not assigned to a particular person.

Co łączy salę szkoleniową, przestrzeń do spotkań formalnych oraz kantinę? Wszystkie te przestrzenie służą komunikacji oraz stanowią dla niej wsparcie. Każdy może z nich skorzystać bez względu na zajmowane stanowisko. Potrzebujemy spotkań, możliwości integracji z innymi osobami, a niekiedy momentu, aby zrelaksować się i oderwać na chwilę od wykonywanych zadań. Tutaj nie obowiązuje hierarchia, lecz absolutna równość, bo krzesło nie jest przypisane do konkretnej osoby.

free:  
free:

unoccupied.

Vapaa.  
vapaa:



That is what the Vapaa line is – serving everyone.  
The name comes from Finnish and means unoccupied,  
free, not assigned to any particular person.

Taka jest właśnie linia Vapaa – służąca każdemu.  
Nazwa pochodzi z języka fińskiego i oznacza niezajęty,  
wolny, nieprzypisany do żadnej konkretnej osoby.



“It is important to reject the excessive, but at the same time remain open to new possibilities, which often provide interesting inspiration in the design process.”

„Istotne jest, aby odrzucić to, co nadmierne, ale jednocześnie pozostać otwartym na nowe możliwości, które często stanowią ciekawą inspirację w procesie projektowania.”

Łukasz Sztuka – the designer of Vapaa  
Nowy Styl Design Team







# take a shortcut.

You are about to see how easy it is to arrange various office spaces with the Vapaa line.

This catalogue contains interactive elements. To move quickly to a desired space where you will find the Vapaa chair, click on the area on the office plan.

Już za chwilę przekonasz się jak łatwe jest aranżowanie wielu różnych przestrzeni biurowych z linią Vapaa.

Ten katalog zawiera elementy interaktywne. Aby szybciej przejść do wybranej przestrzeni, w której znajdziesz krzesło Vapaa, kliknij obszar na planie biura.



**INTERACTIVE ELEMENTS**  
| ELEMENTY INTERAKTYWNE

enjoy  
enjoy

the moment.

Vapaa.  
vapaa.

A classic chair, its functional version with  
a writing tablet, or perhaps an elegant bar stool?  
Moments can be enjoyed in different ways!

Klasyczne krzesło, jego funkcjonalna wersja  
z pulpitem, a może eleganckie krzesło barowe?  
Chwilą można się cieszyć na różne sposoby!

The wide product range of the Vapaa line is a response to the diverse needs of users. You are sure to find a model that meets your expectations.

Szeroki zakres produktowy linii Vapaa jest odpowiedzią na zróżnicowane potrzeby użytkowników. Z pewnością znajdziesz model, który spełni Twoje oczekiwania.









clear purpose



When designing the Vapaa line, consideration was given to the fact that the office is now primarily a meeting place, a space for co-working and dynamic work. Interior design should therefore be in harmony with its users, be functional and timeless.

Projektując linię Vapaa, wzięto pod uwagę fakt, że biuro to obecnie przede wszystkim miejsce spotkań, przestrzeń do co-workingu, dynamicznej pracy. Wyposażenie wnętrz powinno współgrać zatem z ich użytkownikami, być funkcjonalne i ponadczasowe.







Vapaa has a minimalist design, which does not mean that it cannot stand out. Thanks to the option of combining two upholstery colours, each chair can be given an individual character.

Discover the perfect combination that best suits your space!

coherent  
but unique

Vapaa ma minimalistyczny design, co nie oznacza, że nie może się wyróżniać. Dzięki opcji łączenia dwóch kolorów tapicerki, każdemu krzesłu można nadać indywidualny charakter.

Odkryj kombinację idealną, która najlepiej pasuje do Twojej przestrzeni!



Vapaa follows the changes in office everyday life. It works wherever there is a need for integration, focused work, informal meetings or creative brainstorming.

Vapaa podąża za zmianami w biurowej codzienności. Sprawdza się wszędzie tam, gdzie zachodzi potrzeba integracji, pracy w skupieniu, nieformalnych spotkań czy kreatywnych burz mózgów.









# regeneration space

The canteen is not just a place for a coffee or a meal. It is a space for exchanging information or informal meetings. It is a place where employees like to return to. It is a place to relax between their many tasks. Vapaa allows you to spend these brief moments in comfort.

Kantyna nie jest jedynie miejscem na kawę lub posiłek. To przestrzeń, która służy wymianie informacji czy nieformalnym spotkaniom. Jest miejscem, do którego pracownicy chętnie wracają. Umożliwia relaks pomiędzy licznymi zadaniami. Vapaa pozwoli Ci komfortowo spędzić te krótkie chwile.

[back to space plan](#)









# relaxation space

During the day, we need to put our responsibilities aside at least for a moment and relax. A short break allows you to recharge your batteries and motivates you to carry out your next tasks with increased efficiency. Vapaa will be the perfect support for your moment of relaxation.

W ciągu dnia potrzebujemy choć na moment odłożyć swoje obowiązki na bok i zrelaksować się. Krótka przerwa pozwoli zregenerować siły i zmotywuje do wykonywania kolejnych zadań ze zwiększoną wydajnością. Vapaa będzie idealnym wsparciem podczas chwili relaksu.

[back to space plan](#)





# share

The new working model is increasingly based on interdisciplinary teams. The growing popularity of remote working, on the other hand, means that when we come to the office, we are looking for a space where we can finally speak freely with those whom we normally only see online. Vapaa meets these expectations and allows for comfortable and creative face-to-face discussions.

Nowy model pracy opiera się coraz częściej na zespołach interdyscyplinarnych. Rosnąca popularność pracy zdalnej sprawia natomiast, że przychodząc do biura szukamy przestrzeni, w której możemy w końcu swobodnie porozmawiać z tymi, których na co dzień widzimy tylko online. Vapaa spełnia te oczekiwania i pozwala na komfortowe i kreatywne dyskusje twarzą w twarz.

# the moment



Finishes: Step/Step Melange STMG60004, STMG67004, STG66018, STG65011, Blazer CUZZQ, Synergy LDS79, NJ Acacia Light, CC Black, RAL 9005 Jet black

inspiration space  
inspiration space





Inspiration is born where people meet. Vapaa supports creative projects by being a solid partner in teamwork.

Inspiracja rodzi się tam, gdzie spotykają się ludzie. Vapaa wspiera kreatywne projekty, będąc solidnym partnerem w pracy zespołowej.

[back to space plan](#)









# formal meeting space

Time in the office can be spent not only on concentrated work, quick consultations and workshops, but also in formal business meetings, where comfort plays a key role. In those cases, Vapaa will provide a reliable base for serious discussions.

Czas spędzony w biurze może nam upływać nie tylko na pracy w skupieniu, szybkich konsultacjach i warsztatach, ale też na formalnych spotkaniach biznesowych, podczas których komfort odgrywa kluczową rolę. Vapaa będzie wówczas niezawodną bazą do poważnych rozmów.

[back to space plan](#)





Finishes: Remix 3 RX866, Synergy LDS08, FU White Gloss, RAL 5008 Grey blue, RAL 9005 Jet black

training space



The workshop room perfectly reflects the idea of a public space. The topics of the workshops, as well as the people attending them, will change, but Vapaa will remain a comfortable and functional solution.

Sala warsztatowa doskonale odzwierciedla ideę przestrzeni ogólnodostępnej. Tematy warsztatów, tak jak i osoby w nich uczestniczące, będą się zmieniać, ale Vapaa pozostanie rozwiązaniem wygodnym i funkcjonalnym.

[back to space plan](#)



product range

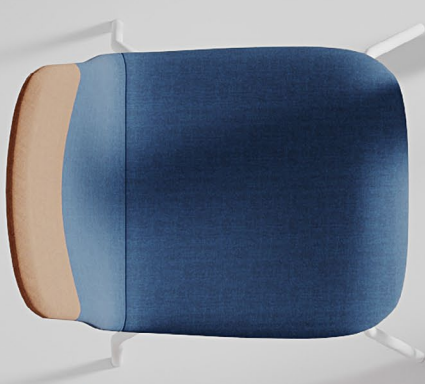

product details

With the Vapaa line, you can arrange multiple office spaces.  
This is possible thanks to the wide range of configurations available.

Dzięki linii Vapaa możesz zaaranżować wiele przestrzeni biurowych.  
Jest to możliwe dzięki szerokiej gamie dostępnych konfiguracji.

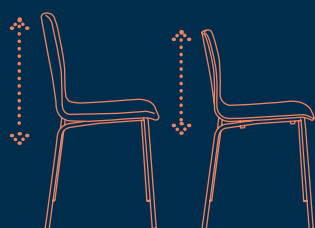

low and high backrest  
niskie i wysokie oparcie

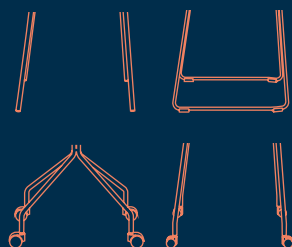

different types of bases  
różne rodzaje podstaw

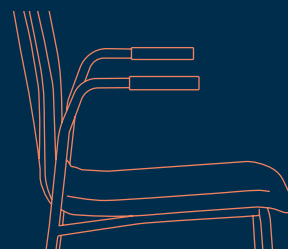

integrated armrests  
zintegrowane podłokietniki

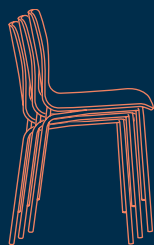

stackability  
możliwość sztaplowania

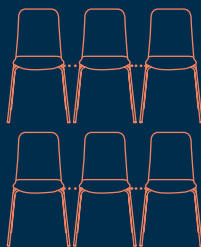

row clamp  
łącznik krzeseł w rzędy

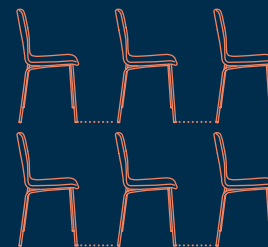

row connector  
łącznik rzędów

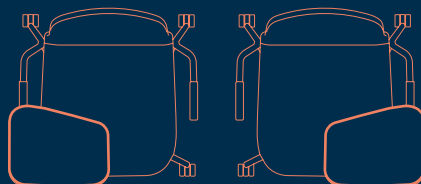

writing tablet available in both right – and left-handed version  
pulpit dostępny w wersji dla prawo – i leworęcznych





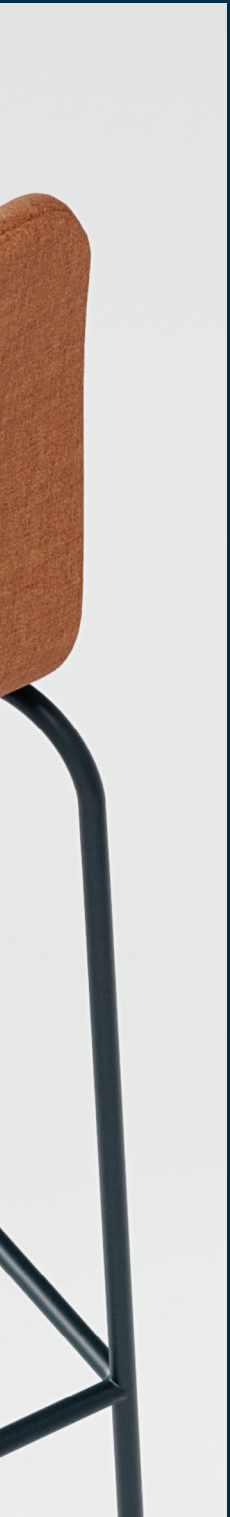





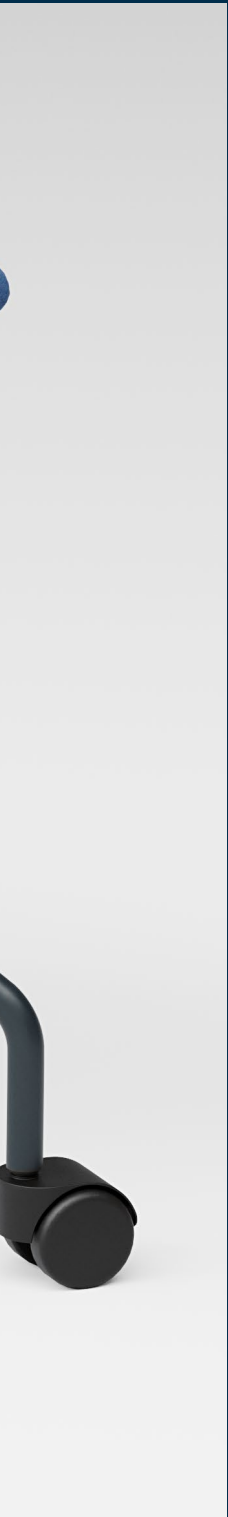

dimensions

VAPAA FRAME CHAIR 4L W

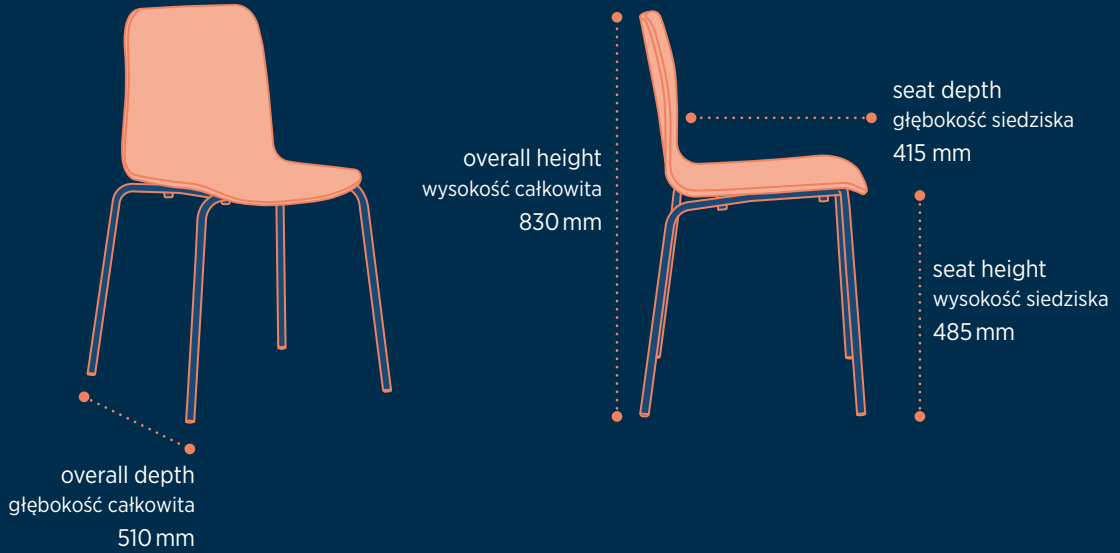

VAPAA FRAME CHAIR 4L UPH HB





VAPAA FRAME CHAIR CFS UPH

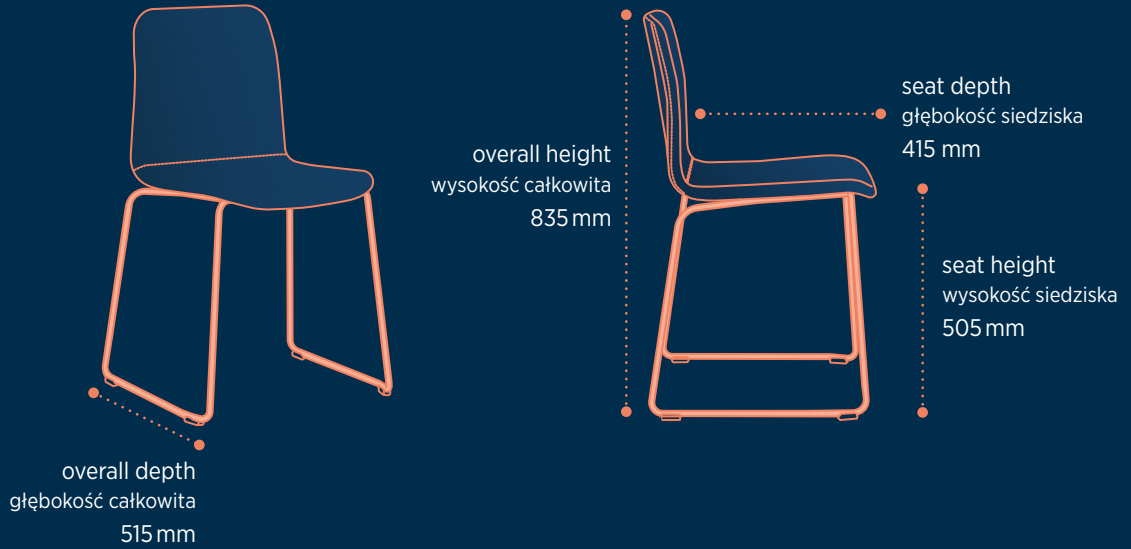

VAPAA FRAME CHAIR CFS UPH HB

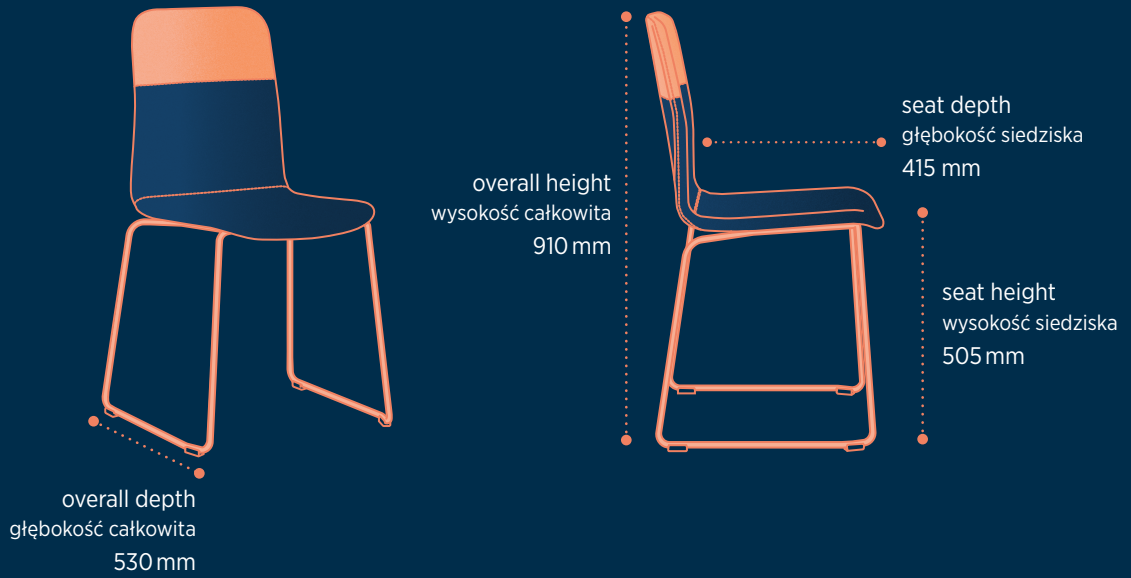

VAPAA FRAME CHAIR 4L UPH HB

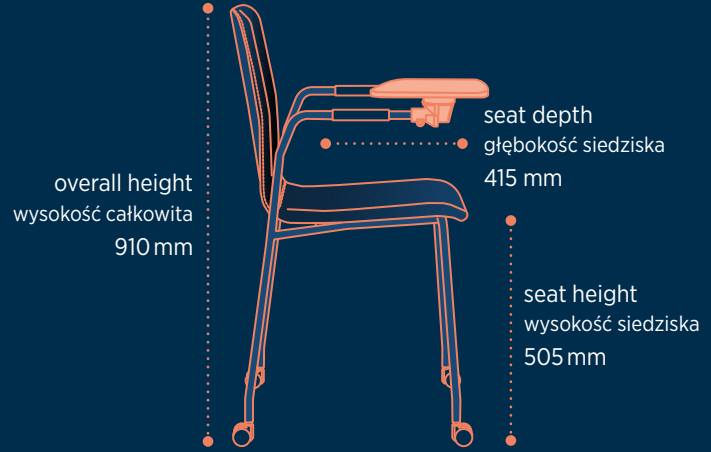

VAPAA FRAME CHAIR 4S W HB

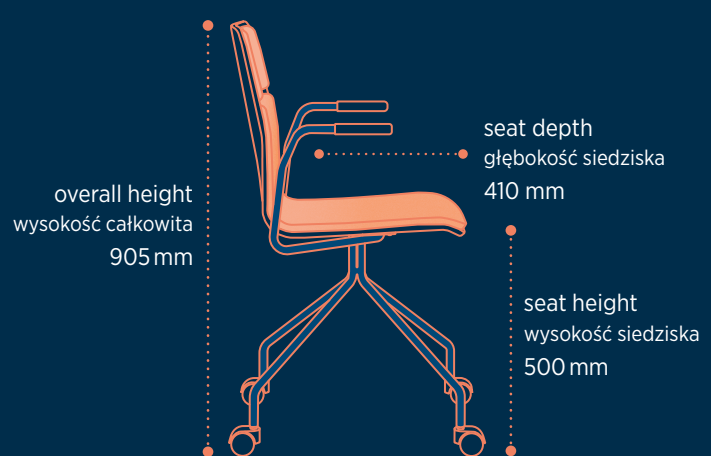
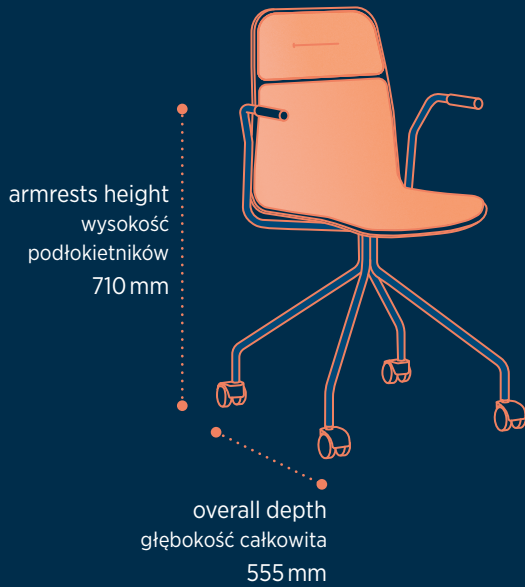

VAPAA FRAME CHAIR HKR CFS UPH

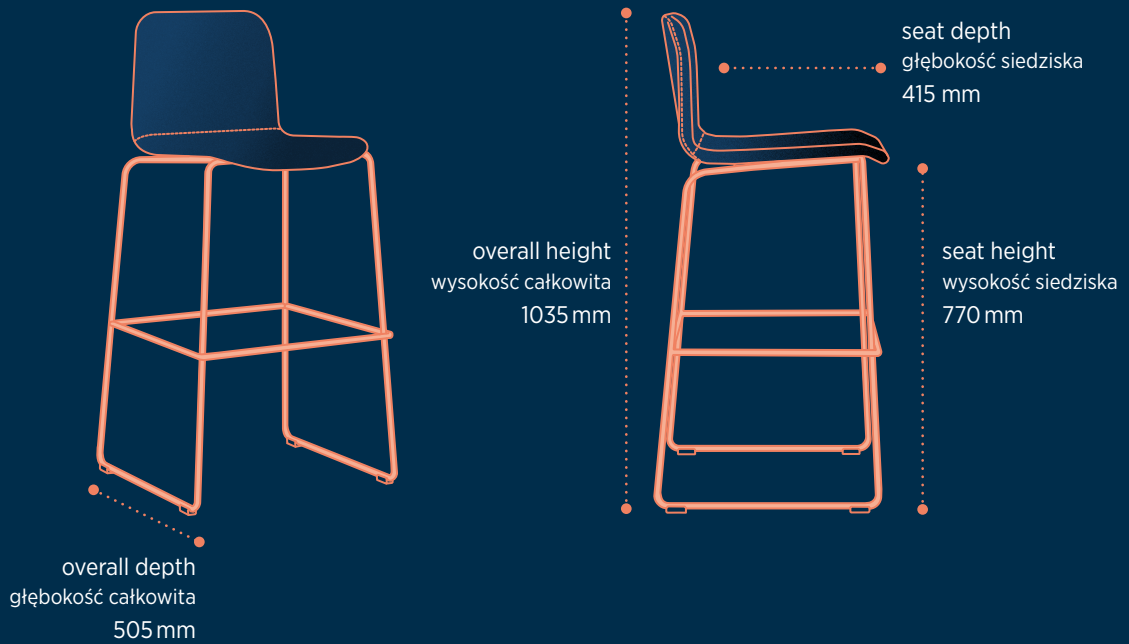

VAPAA FRAME CHAIR HKR 4L W

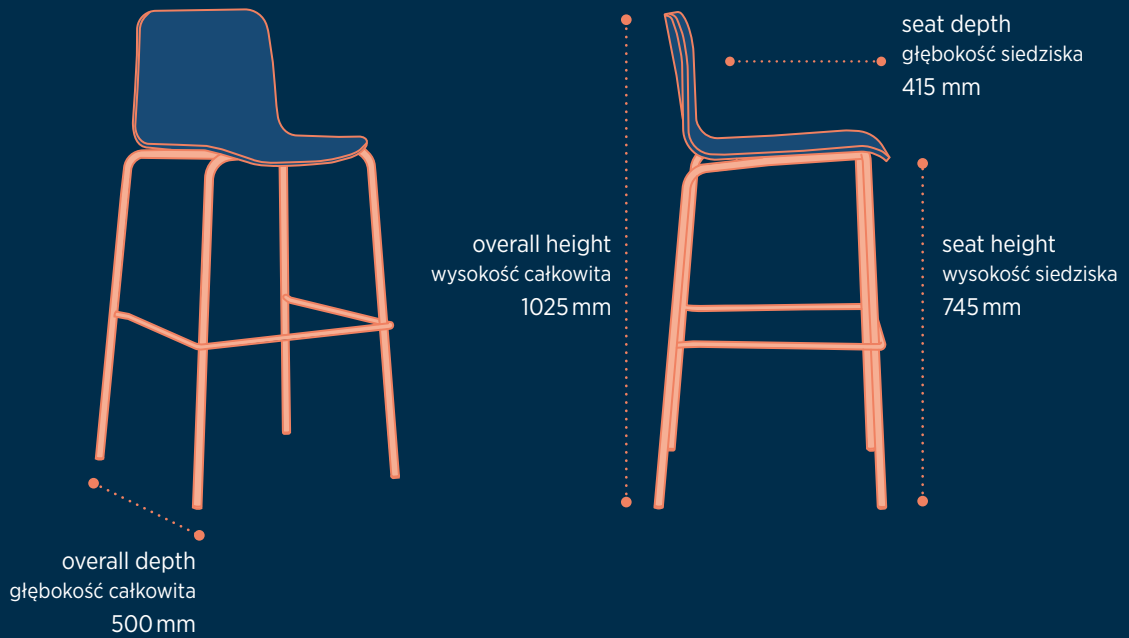







Vapaa  
vapaa



© Copyright 2023 Nowy Styl sp. z o.o.

Nowy Styl sp. z o.o. reserves the right to change the constructional features and finishes of products.

| Nowy Styl sp. z o.o. zastrzega sobie prawo do zmian konstrukcyjnych produktów oraz zmian wykończeń.

Note: Colours and patterns illustrated here may vary from the originals.

| Uwaga! Prezentowane kolory wykończeń mogą różnić się od oryginałów.

Availability of the products shown is subject to specific market offer.

| Dostępność produktów zgodna z ofertą na danym rynku.

Publications of Nowy Styl sp. z o.o. Brands and trademarks used herein are the property of NSG TM sp. z o.o.

